



Projeto Manifesto Eletrônico de Documentos Fiscais

Nota Técnica 2020.001

MDF-e Integrado

Versão 1.04 - Março 2020

Sumário

Controle de Versões	3
Histórico de Alterações / Cronograma	4
1 Resumo	5
2 Alterações de Schema Geral do MDF-e	6
3 Alterações de Schema do Modal Rodoviário	8
4 Validação das Regras do MDF-e	10
5 Evento de Pagamento da Operação de Transporte	11
6 Mensagens de Erro	14

Controle de Versões

Versão	Publicação	Descrição
1.00	12/2019	Especificação da Nota Técnica do MDF-e integrado
1.01	01/2020	Correção leiaute
1.02	02/2020	Correção texto das RV's
1.03	02/2020	Ajustes no schema e RV
1.04	03/2020	Adiamento RV em produção [COVID-19]

Histórico de Alterações / Cronograma

Versão	Histórico de atualizações	Implantação Homologação	Implantação Produção
1.00	<ul style="list-style-type: none">• MDF-e Integrado<ul style="list-style-type: none">- Alterações de schema e regras de validação do MDF-e- Alterações no schema do modal rodoviário no grupo infANTT- Criação do evento de Pagamento da operação de transporte		
1.01	<ul style="list-style-type: none">• Correções no leiaute		
1.02	<ul style="list-style-type: none">• Complemento as regras do MDF-e rodoviário excetuando a validação ao transporte de carga própria		
1.03	<ul style="list-style-type: none">• Criação da rejeição 729• Correção nas ocorrências da tag indPag (1-1)• Correção nas ocorrências do grupo infPag do evento (1-1)		
1.04	<ul style="list-style-type: none">• Adiamento das RVs de rejeição 725 e 726 em virtude da pandemia [COVID-19]	09/03/2020	06/04/2020 – schema e evento pagamento 06/07/2020 – RV's 725 e 726

1 Resumo

O projeto MDF-e Integrado tem como objetivo a disponibilização, pelas Secretarias de Fazenda, de uma infraestrutura digital de documentos, legislações e processos voltados para a simplificação da emissão de documentos fiscais eletrônicos de transporte e integração, dentro de um ecossistema digital, que permite às Empresas Transportadoras de Cargas (ETC), Transportadores Autônomos de Cargas (TAC), ANTT, Administradores de Meios de Pagamentos e as próprias Secretarias de Fazenda, o aperfeiçoamento dos seus processos e compartilhamento de informações entre todos estes atores, a partir de um único documento e infraestrutura já consolidada e em uso por todos os envolvidos.

Diante desse desafio, as Secretarias de Fazenda e o ENCAT, vêm nos últimos meses e em parceria com os diversos atores intervenientes, adotando uma série de ações estruturantes voltadas para superação das dificuldades atuais enfrentadas pelos órgãos de controle e geração de um ambiente operacional mais eficiente e competitivo, a exemplo das ações descritas abaixo:

- Aprovação de legislação nacional que normatizou o compartilhamento dos MDF-e dos 27 estados com os órgãos reguladores de transportes;
- Aprovação de legislação nacional que normatizou a obrigatoriedade de emissão do MDF-e em todas as operações de transporte, sejam elas intermunicipais ou interestaduais;
- Implantação da plataforma digital e registro de eventos eletrônicos que permitem ao transportador confirmar a entrega da mercadoria ao destinatário, possibilitando assim, a redução do prazo para o recebimento do frete por parte do caminhoneiro;
- Aprovação de legislação criando a Nota Fiscal Fácil (NFF), que permitirá aos contribuintes que operam com vendas de mercadorias e transportadores autônomos emitirem seus respectivos documentos fiscais de forma simplificada e a partir do seu próprio smartphone, conforme legislação publicada no D.O.U. do dia 19/12/2019 (Ajuste SINIEF No. 37 de 13 de dezembro de 2019);
- Publicação dessa NT, que estrutura o MDF-e de forma a possibilitar, entre outros benefícios:
 - Geração automática do CIOT, pelo Sistema MDF-e, tanto para as modalidades TAC-Independente como TAC-Agregado;

- Automação do processo de fiscalização do Piso Mínimo do Frete (Tabela do Frete), nos termos da Resolução ANTT nº 5.849 de 16 de julho de 2019.
- Geração de informações para facilitar a negociação de direitos de recebimentos de fretes, por parte do TAC, junto a instituição financeira onde possui conta corrente, sem a interferência de atravessadores.

2 Alterações de Schema Geral do MDF-e

O grupo de informações do município de descarregamento foi ampliado para até 10000 ocorrências.

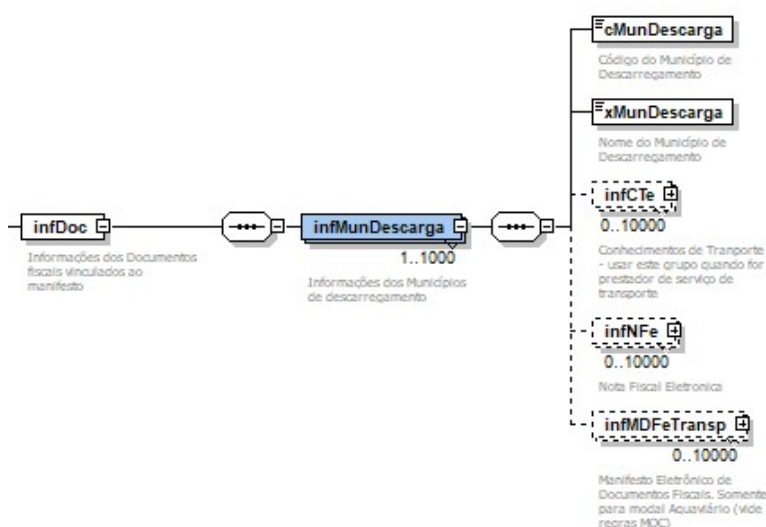

Foi criado o grupo produto predominante na parte geral do MDF-e.

#	Campo	Ele	Pai	Tipo	Ocor.	Tam.	Descrição/Observação
#	<i>prodPred</i>	G	infMDFe		0-1		Grupo de informações do Produto predominante da carga do MDF-e
#	<i>tpCarga</i>	E	prodPred	N	1-1	2	Tipo da Carga. Conforme Resolução ANTT nº. 5.849/2019. 01-Granel sólido; 02-Granel líquido; 03-Frigorificada; 04-Containerizada; 05-Carga Geral; 06-Neogranel; 07-Perigosa (granel sólido); 08-Perigosa (granel líquido); 09-Perigosa (carga frigorificada); 10-Perigosa (containerizada); 11-Perigosa (carga geral).
#	<i>xProd</i>	E	prodPred	C	1-1	2-120	Descrição do produto predominante

#	<i>cEAN</i>	E	prodPred	C	0-1	14	GTIN (Global Trade Item Number) do produto, antigo código EAN ou código de barras
#	<i>NCM</i>	E	prodPred	C	0-1	8	Código NCM
#	<i>infLotacao</i>	G	prodPred		0-1		Informações da carga lotação. Informar somente quando MDF-e for de carga lotação
#	<i>infLocalCarrega</i>	G	infLotacao	G	1-1		Informações da localização do carregamento do MDF-e de carga lotação
#	<i>CEP</i>	CE	infLocalCarrega	N	1-1	8	CEP onde foi carregado o MDF-e
#	<i>latitude</i>	CE	infLocalCarrega	N	1-1	[-]2,6	Latitude do ponto geográfico onde foi carregado o MDF-e
#	<i>Longitude</i>	CE	infLocalCarrega	N	1-1	[-]3,6	Longitude do ponto geográfico onde foi carregado o MDF-e
#	<i>infLocalDescarrega</i>	G	infLotacao	G	1-1		Informações da localização do descarregamento do MDF-e de carga lotação
#	<i>CEP</i>	CE	infLocalDescarrega	N	1-1	8	CEP onde foi descarregado o MDF-e
#	<i>latitude</i>	CE	infLocalDescarrega	N	1-1	[-]2,6	Latitude do ponto geográfico onde foi descarregado o MDF-e
#	<i>Longitude</i>	CE	infLocalDescarrega	N	1-1	[-]3,6	Longitude do ponto geográfico onde foi descarregado o MDF-e

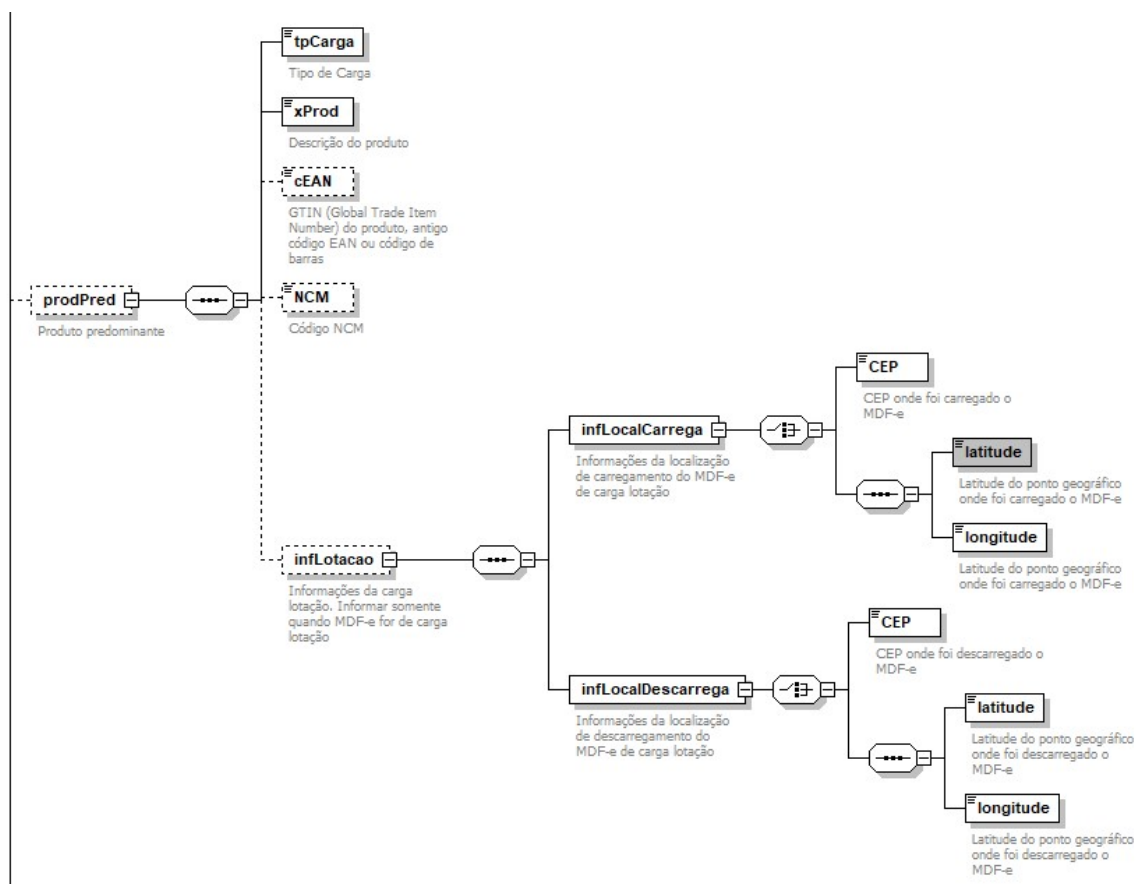

3 Alterações de Schema do Modal Rodoviário

Alteração no grupo informações do contratante, inclusão dos campos xNome e do idEstrangeiro.

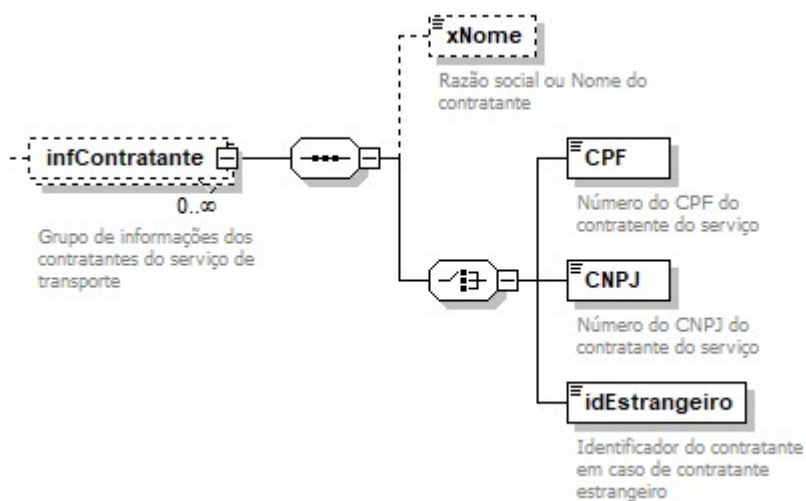

No modal rodoviário foi criado o grupo informações do pagamento do frete (infPag)

#	Campo	Ele	Pai	Tipo	Ocor.	Tam.	Descrição/Observação
#	infPag	G	infANTT	-	0 - n		Informações do Pagamento do Frete
#	xNome	E	infPag	C	0 - 1	2 - 60	Nome do responsável pelo pgto
#	CPF	CE	infPag	N	1 - 1	11	Número do CPF do responsável pelo pgto
#	CNPJ	CE	infPag	N	1 - 1	14	Número do CNPJ do responsável pelo pgto
#	idEstrangeiro	CE	infPag	C	1 - 1	2 - 20	Identificador do responsável pelo pgto em caso de ser estrangeiro
#	Comp	G	infPag	-	1 - n		Componentes do Pagamento do Frete
#	tpComp	E	Comp	N	1 - 1	2	Tipo do Componente: 01 - Vale Pedágio 02 - Impostos, taxas e contribuições 03 - Despesas (bancárias, meios de pagamento, outras) 99 – Outros
#	vComp	E	Comp	N	1 - 1	13, 2	Valor do Componente
#	xComp	E	Comp	C	0 - 1	2 - 60	Descrição do componente do tipo Outros
#	vContrato	E	infPag	N	1 - 1	13, 2	Valor total do contrato
#	indPag	E	infPag	N	1 - 1	1	Indicador da Forma de Pagamento: 0-Pagamento à Vista; 1-Pagamento à Prazo;

#	infPrazo	G	infPag	-	0 – n		Informações do pagamento a prazo. Obs: Informar somente se indPag for à Prazo
#	nParcela	E	infPrazo	N	0 – 1	3	Número da parcela
#	dVenc	E	infPrazo	D	0 – 1	10	Data de vencimento da Parcela (AAAA-MM-DD)
#	vParcela	E	infPrazo	N	1 – 1	13, 2	Valor da parcela
#	infBanc	G	infPag	-	1 – 1		Informações bancárias.
#	codBanco	CE	infBanc	C	1 – 1	3 - 5	Número do banco
#	codAgencia	CE	infBanc	C	1 – 1	1 - 10	Número da Agência
#	CNPJIEF	CE	infBanc	N	1 - 1	14	Número do CNPJ da Instituição de pagamento Eletrônico do Frete

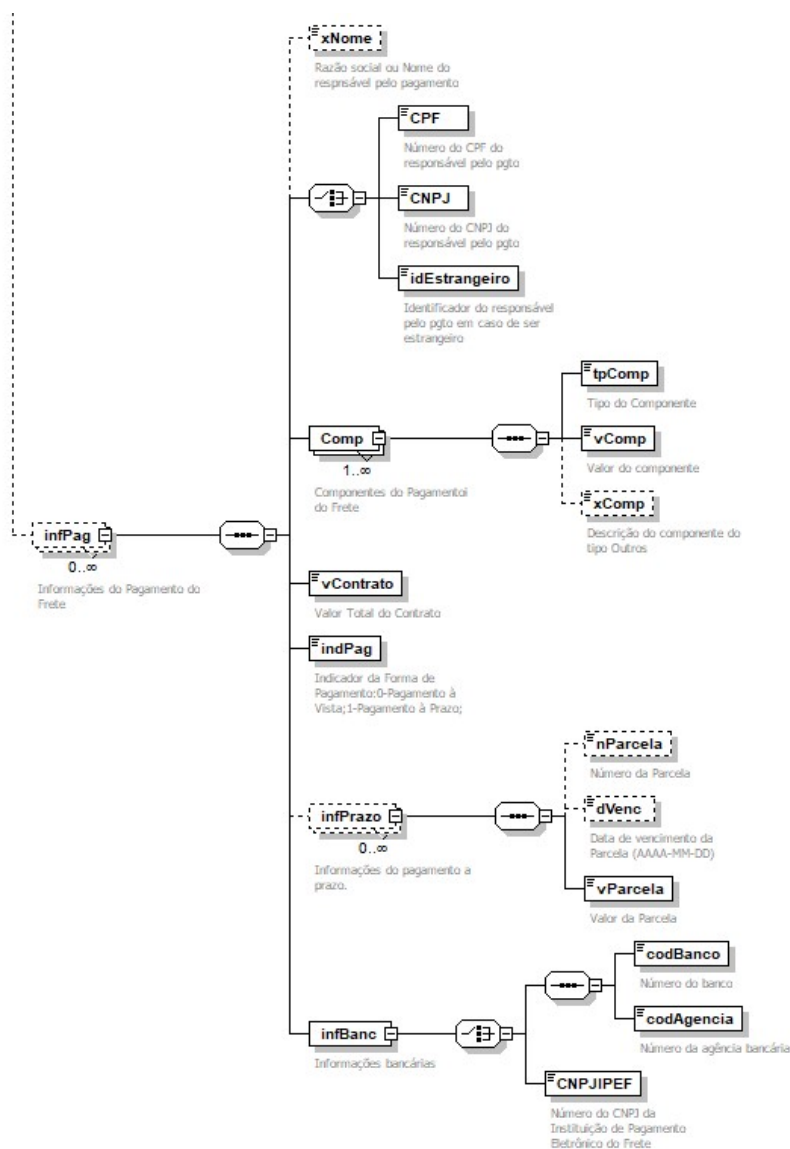

4 Validação das Regras do MDF-e

Validações das Regras dos Modais				
#	Regra de Validação	Crítica	Msg	Efeito
	Se modal rodoviário e Tipo Emitente for igual a Prestador de Serviço de Transporte (tpEmit=1) ou transportador que emitirá CT-e globalizado (tpEmit=3) e indicador de pagamento for a prazo (tag:indPag=1): O grupo de informações a prazo deve ser informado (grupo:infPrazo)	Obrig.	724	Rej.
	Se modal rodoviário e Tipo Emitente for igual a Prestador de Serviço de Transporte (tpEmit=1) ou transportador que emitirá CT-e globalizado (tpEmit=3) e indicador de pagamento for a vista (tag:indPag=0): O grupo de informações a prazo NÃO deve ser informado (grupo:infPrazo)	Obrig.	729	Rej.
	Se modal rodoviário e Tipo Emitente for igual a Prestador de Serviço de Transporte (tpEmit=1) ou transportador que emitirá CT-e globalizado (tpEmit=3), o grupo produto predominante deve estar informado (grupo: prodPred)	Facult.	725	Rej.
	Observação: regra de validação aplicável em produção a partir de 06/07/2020 [COVID-19]			
	Se modal rodoviário e Tipo Emitente for igual a Prestador de Serviço de Transporte (tpEmit=1) ou transportador que emitirá CT-e globalizado (tpEmit=3) e MDF-e possuir apenas um DF-e transportado no grupo infDoc: O grupo de informações da carga lotação (infLotacao) deve estar informado	Facult.	726	Rej.
	Observação: regra de validação aplicável em produção a partir de 06/07/2020 [COVID-19]			
	Se modal rodoviário e Tipo Emitente for igual a Prestador de Serviço de Transporte (tpEmit=1) ou transportador que emitirá CT-e globalizado (tpEmit=3) e informado grupo de pagamento, rejeitar se CNPJ/CPF do responsável pelo pagamento estiver inválido	Obrig.	727	Rej.
	Se modal rodoviário e Tipo Emitente for igual a Prestador de Serviço de Transporte (tpEmit=1) ou transportador que emitirá CT-e globalizado (tpEmit=3) e informado grupo de pagamento, rejeitar se CNPJ do IPEF estiver inválido	Obrig.	728	Rej.

5 Evento de Pagamento da Operação de Transporte

Função: evento que deverá permitir informar o pagamento do TAC-Agregado ou equiparado a TAC a ocorrer no final do período conforme a relação de viagens realizadas. Neste evento será preenchido de forma tardia o grupo de informações do pagamento do frete com o mesmo layout constante do MDF-e rodoviário.

Autor do Evento: O autor é o emissor do MDF-e que contratou o TAC para o transporte da carga.

Código do Tipo de Evento: 110116 (Exige MDF-e)

Schema XML: evPagtoOperMDFe_v9.99.xsd

#	Campo	Ele	Pai	Tipo	Ocor.	Tam.	Descrição/Observação
1	evPagtoOperMDFe	G	-	-	1-1		Schema XML de validação do evento de pagamento da operação de transporte
2	descEvento	E	evPagtoMDFe	C	1-1	24	Pagamento Operação MDF-e
3	nProt	E	evPagtoMDFe	N	1-1	15	Informar o nº do Protocolo de Autorização do MDF-e.
4	infViagens	G	evPagtoMDFe	-	1-1		Informações do total de viagens acobertadas pelo Evento "pagamento do frete"
5	qtdViagens	E	infViagens	N	1-1	5	Quantidade total de viagens realizadas com o pagamento do Frete
6	nroViagem	E	infViagens	N	1-1	5	Número de referência da viagem do MDF-e referenciado.
7	infPag	G	evPagtoMDFe	-	1 - n		Grupo de Informações dos pgto do MDF-e
8	xNome	E	infPag	C	0 - 1	2 - 60	Nome do contratante
9	CPF	CE	infPag	N	1 - 1	11	Número do CPF do contratante do serviço
10	CNPJ	CE	infPag	N	1 - 1	14	Número do CNPJ do contratante do serviço
11	idEstrangeiro	CE	infPag	C	1 - 1	2 - 20	Identificador do contratante em caso de contratante estrangeiro
12	Comp	G	infPag	-	1 - n		Componentes do Pagamento do Frete
13	tpComp	E	Comp	N	1 - 1	2	Tipo do Componente: 01 - Vale Pedágio 02 - Impostos, taxas e contribuições 03 - Despesas (bancárias, meios de pagamento, outras) 99 - Outros
14	vComp	E	Comp	N	1 - 1	13, 2	Valor do Componente
15	xComp	E	Comp	C	0 - 1	2 - 60	Descrição do componente do tipo Outros
16	vContrato	E	infPag	N	1 - 1	13, 2	Valor total do contrato
17	indPag	E	infPag	N	1 - 1	1	Indicador da Forma de Pagamento: 0-Pagamento à Vista; 1-Pagamento à Prazo;
18	infPrazo	G	infPag	-	0 - n		Informações do pagamento a prazo. Obs: Informar somente se indPag for à Prazo
19	nParcela	E	infPrazo	N	0 - 1	3	Número da parcela
20	dVenc	E	infPrazo	D	0 - 1	10	Data de vencimento da Parcela (AAAA-MM-DD)
21	vParcela	E	infPrazo	N	1 - 1	13, 2	Valor da parcela
22	infBanc	G	infPag	-	1 - 1		Informações bancárias.
23	codBanco	CE	infBanc	C	1 - 1	3 - 5	Número do banco
24	codAgencia	CE	infBanc	C	1 - 1	1 - 10	Número da Agência
25	CNPJIEPF	CE	infBanc	N	1 - 1	14	Número do CNPJ da Instituição de pagamento Eletrônico do Frete

5.1.1 Layout Simplificado do Evento

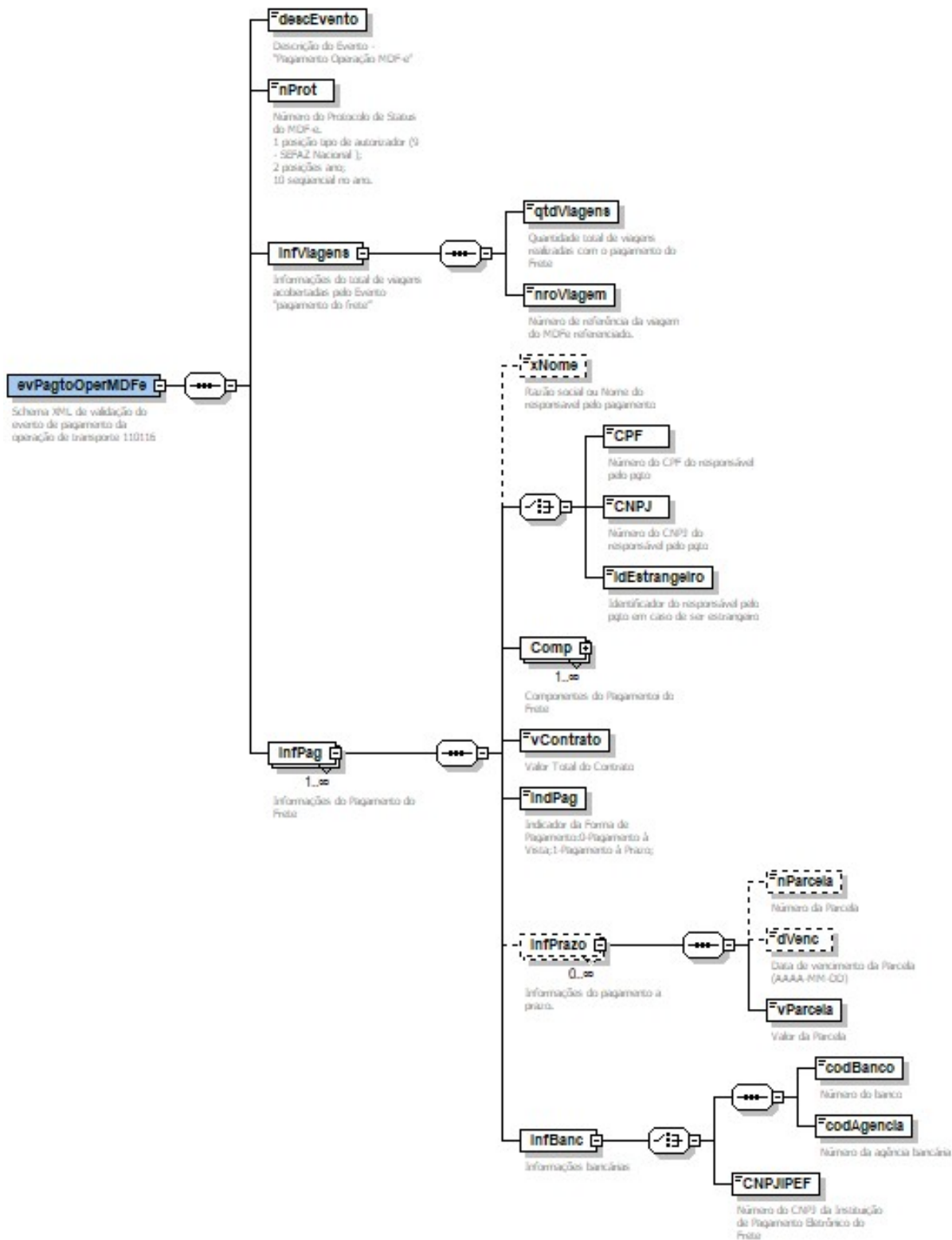

5.1.2 Validação das Regras Específicas do Evento

Validações das Regras Específicas				
#	Regra de Validação	Crítica	Msg	Efeito
K01	UF da chave de acesso difere da UF do Webservice	Obrig.	249	Rej.
K02	Verificar se o nSeqEvento é maior que o valor permitido (=1)	Obrig.	636	Rej.
K03	Emitente deve estar habilitado na base de dados para emissão de MDF-e	Obrig.	203	Rej.
K04	Verificar se número do Protocolo informado difere do número do Protocolo do MDF-e	Obrig.	222	Rej.
K05	Verificar se MDF-e já está cancelado	Obrig.	218	Rej.
K06	Verificar se o MDF-e é do modal Rodoviário	Obrig.	722	Rej.
K07	Verificar se o MDF-e informado possui proprietário do veículo de tração informado com tipo de Proprietário TAC Agregado (tag: tpProp=0).	Obrig.	723	Rej.
K08	Se indicador de pagamento for a prazo (tag:indPag=1), o grupo de informações a prazo deve ser informado (grupo:infPrazo)	Obrig.	724	Rej.
K09	Se indicador de pagamento for a vista (tag:indPag=0), o grupo de informações a prazo NÃO deve ser informado (grupo:infPrazo)	Obrig.	729	Rej.
K10	Se informado grupo de pagamento, rejeitar se CNPJ/CPF do responsável pelo pagamento estiver inválido	Obrig.	727	Rej.
K11	Se informado grupo de pagamento, rejeitar se CNPJ do IPEF estiver inválido	Obrig.	728	Rej.

5.1.3 Final do Processamento

Se o evento de Pagamento da operação de transporte do MDF-e for homologado, o status de retorno será “135 – Evento vinculado a MDF-e”.

6 Mensagens de Erro

CÓDIGO	MOTIVOS DE NÃO ATENDIMENTO DA SOLICITAÇÃO
203	Rejeição: Emissor não habilitado para emissão do MDF-e
218	Rejeição: MDF-e já está cancelado na base de dados da SEFAZ. [nProt:9999999999999999][dhCanc: AAAA-MM-DDTHH:MM:SS TZD].
222	Rejeição: Protocolo de Autorização de Uso difere do cadastrado
249	Rejeição: UF da Chave de Acesso diverge da UF autorizadora
636	Rejeição: O número sequencial do evento é maior que o permitido
722	Rejeição: MDF-e deve ser do modal rodoviário para o evento Pagamento de MDF-e
723	Rejeição: O tipo do proprietário do MDF-e deve ser do tipo TAC Agregado
724	Rejeição: Grupo de informações do pagamento a prazo deve ser informado
725	Rejeição: Grupo produto predominante deve ser informado para modal rodoviário
726	Rejeição: O grupo de informações da carga lotação deve ser informado
727	Rejeição: CNPJ/CPF do responsável pelo pagamento do frete inválido
728	Rejeição: CNPJ da instituição de pagamento eletrônico do frete inválido
729	Rejeição: Grupo de informações do pagamento a prazo não deve ser informado